

RACER PRO

PRO200: 4 Cilindros con Inyección Multipunto mas Encendido Full Secuencial,
4 Bobinas con Módulo, Sensores CKP y Fase del tipo HALL, Inyectores de
Baja Impedancia con Adaptador p/Inyecotres de Baja Impedancia

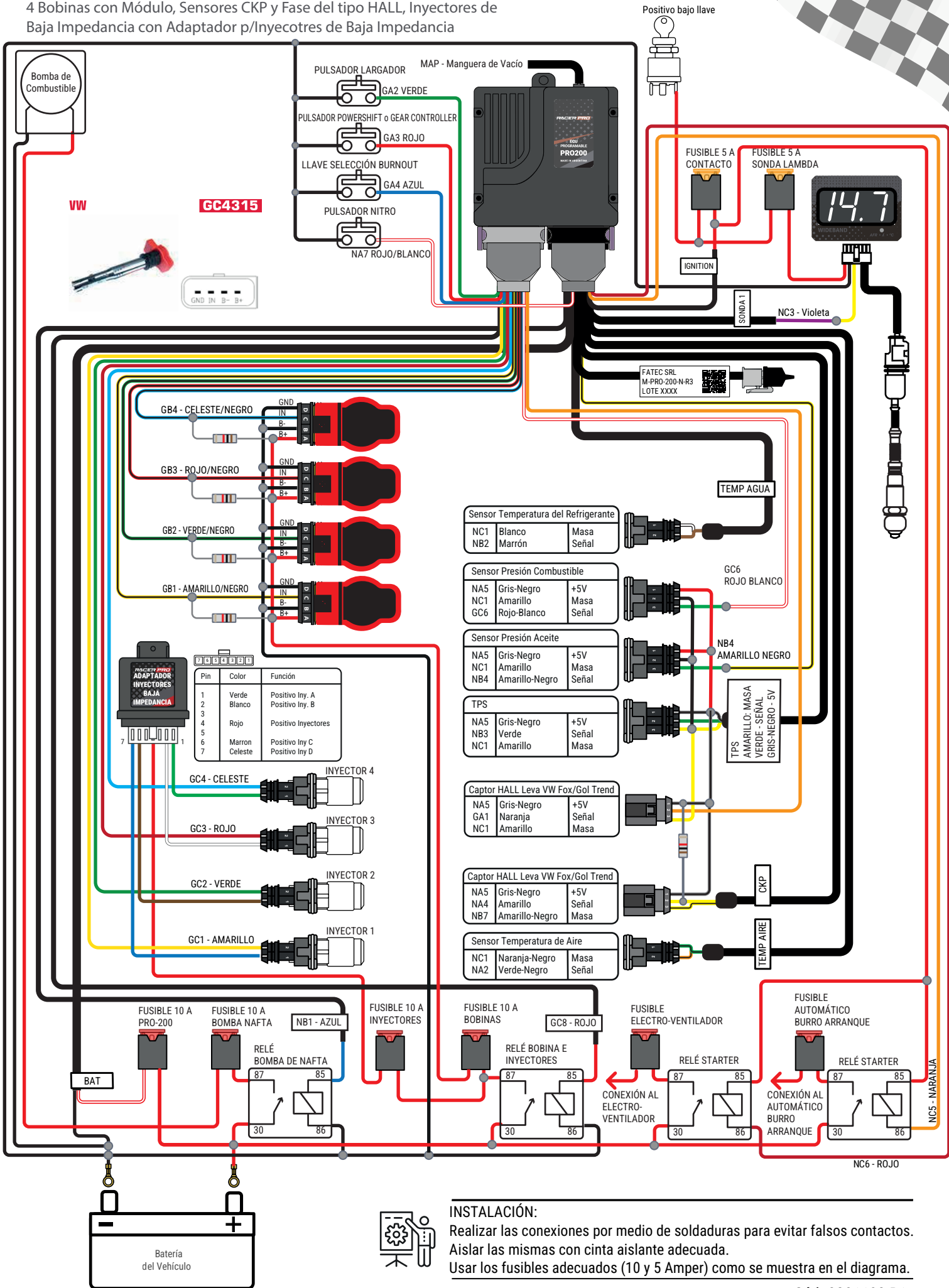

INSTALACIÓN:
Realizar las conexiones por medio de soldaduras para evitar falsos contactos.
Aislar las mismas con cinta aislante adecuada.
Usar los fusibles adecuados (10 y 5 Amper) como se muestra en el diagrama.